

12 X M6固定孔位 有效螺纹深度8mm

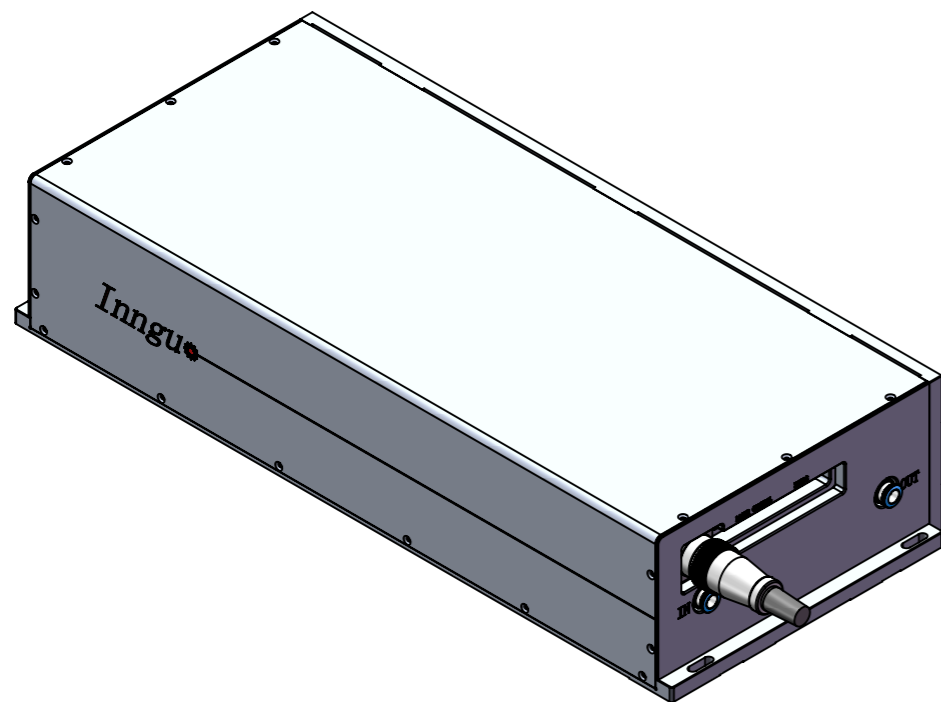

尺寸公差		单位: mm		视图方向: 第一视角		英谷激光 INNGU LASER	
公差等级	>3-6	>6-18	>18-30	>30-50	设计	JJL	材料
IT10	±0.048	±0.058	±0.07	±0.084			
直线和平面度公差		审核		Ray		比例 1:5	
公差等级	>10-120	>120-400	>400-1000	批准		YL	
E	±0.5	±1	±1.5	数量		1	
角度公差		日期		2024/11/4		版本号 A	
公差等级	±1°	±30'	±20'	共 1 页 第 1 页		GN 1064-120	
精度	±1'	±30'	±10'	日期		2024/11/4	
其余 √ 3.2		日期		2024/11/4		版本号 A	